

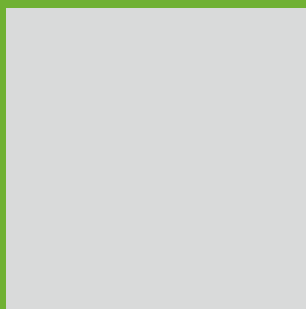

KORDFLEX

новая эра в развитии тепловых сетей



КОРДФЛЕКС. Техническое описание Каталог продукции

1. Труба КОРДФЛЕКС

Трубы КОРДФЛЕКС предназначены для транспортирования жидкостей (воды) под давлением. Используются для создания новых и модернизации существующих трубопроводов:

- внутриквартальных участков и ответвлений магистральных сетей;
- сетей отопления, работающих на перегретой воде, в том числе подключенных по зависимой схеме;
- сетей вентиляции, работающих на перегретой воде, в том числе подключенных по зависимой схеме.

Максимальное рабочее давление: 1,6 МПа.

Максимальная рабочая температура: +130°C.



Таблица 1. Характеристики труб КОРДФЛЕКС

Поз	Типоразмер	d×s, мм	D, мм	Масса, кг/м	Мин. радиус изгиба, м
1	50/100	47,6×3,6	103	1,73	0,9
2	63/110	58,5×4,0	115	2,14	0,9
3	75/125	69,5×4,6	130	2,72	1,0
4	90/145	84,0×6,0	150	3,69	1,1
5	110/160	101,0×6,5	165	4,52	1,2
6	125/180	116,0×6,8	185	5,39	1,3
7	140/200	127,0×7,1	201	6,18	1,4
8	160/225	144,0×7,5	226	7,47	1,5

Пример условного обозначения:

Труба КОРДФЛЕКС 110/160 (101,0×6,5/165×2,9) - Р 1,6 МПа 130 °С ТУ ВУ 700360916.014-2021

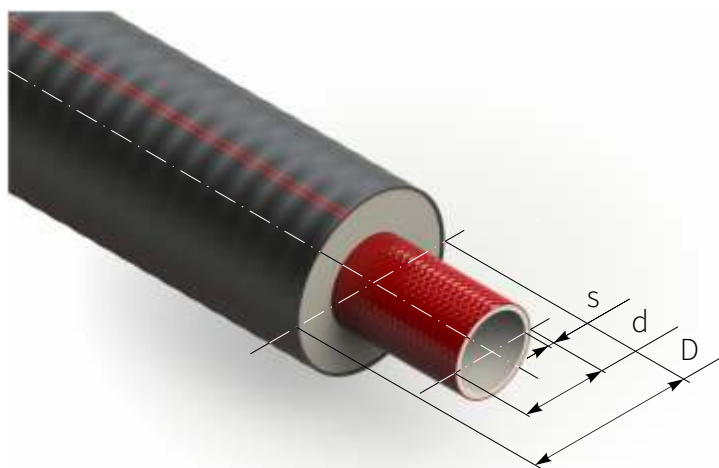
100 м

2. Соединительные элементы

Для монтажа труб КОРДФЛЕКС применяются соединительные элементы обжимного типа, основанные на принципе опрессовки на торцах напорной трубы. Соединение является неразъемным, повторное использование соединительного элемента, а также отдельных его компонентов невозможно. Широкая номенклатура соединительных элементов различного назначения позволяет создавать трубопроводы с топологией любой сложности.

Номенклатура соединительных элементов включает в себя следующие изделия:

- фитинг концевой под сварку;
- муфта равнопроходная;
- муфта редукционная;
- отвод 90 град;
- тройник.

Каждый соединительный элемент оснащен одним или несколькими узлами для присоединения к напорной трубе, состоящий из двух конструктивных элементов:

- втулка, оснащенная по наружной поверхности системой выступов, обеспечивающих сцепление с внутренней поверхностью напорной трубы;
- гильза обжимная, оснащенная системой концентрических выступов по внутренней поверхности.

Перед началом монтажа соединительного элемента производится его сборка: втулка и гильза соединяются посредством резьбового соединения (гильза навинчивается на втулку).

Монтаж соединительного элемента производится при помощи специального гидравлического инструмента. В процессе монтажа происходит деформация гильзы, что обеспечивает защемление конца напорной трубы между наружной поверхностью втулки и внутренней поверхностью гильзы.

Технологическое окошко на стенке гильзы позволяет визуально контролировать качество монтажа.

Технология соединительных элементов обжимного типа устойчива к ошибкам монтажа и не требует обслуживания соединения.



2.1. Гильза обжимная

Гильза обжимная входит в состав соединительного элемента и используется для фиксации их на трубе.

Отдельно от соединительного элемента гильза подвижная не поставляется.

Материал изготовления:

- а) сталь;
- б) антикоррозионные марки стали.



Таблица 2.1. Характеристики гильз обжимных

Поз	Типоразмер	D, мм	L, мм	Масса, кг
1	50	53	90	0,34
2	63	67	105	0,46
3	75	78	120	0,45
4	90	94	138	0,63
5	110	111	145	1,31
6	125	126	175	1,81
7	140	137	181	2,07
8	160	154	181	2,37

Пример условного обозначения:

Гильза обжимная KORDFLEX 110 нерж. ТУ BY 390353931.035-2020

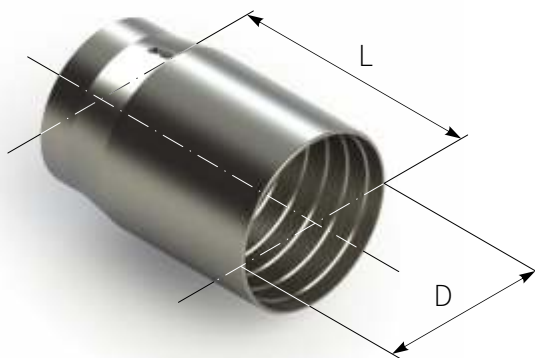
1 шт.

2.2. Фитинг концевой под сварку

Изделие используется для присоединения трубы КОРДФЛЕКС к металлическим частям трубопровода.

Состав комплекта:

1. втулка фитинга (1 шт);
2. гильза обжимная (1 шт).

Материал изготовления:

- а) сталь;
- б) антикоррозионные марки стали.

Фитинг концевой под сварку поставляется в комплекте с гильзой обжимной.

По специальному заказу возможна поставка изделия с приваренным стальным патрубком.

Внимание! До начала монтажа фитинга концевого к нему должен быть приварен стальной патрубок (или другой элемент трубопровода) длиной не менее 400 мм.



Таблица 2.2. Характеристики фитингов концевых под сварку

Поз	Типоразмер	d×s, мм	D, мм	L, мм	Масса*, кг
1	50	45×5,0	60	180	0,99 (1,33)
2	63	57×4,0	76	195	1,54 (2,00)
3	75	76×5,0	95	210	2,36 (2,81)
4	90	89×5,0	108	230	3,59 (4,22)
5	110	108×4,5	127	240	4,86 (6,17)
6	125	127×5,5	146	267	5,95 (7,76)
7	140	135×6,0	159	273	6,35 (8,42)
8	160	159×6,0	178	273	8,26 (10,63)

* В скобках указана масса изделия в комплекте с гильзой обжимной.

Пример условного обозначения:

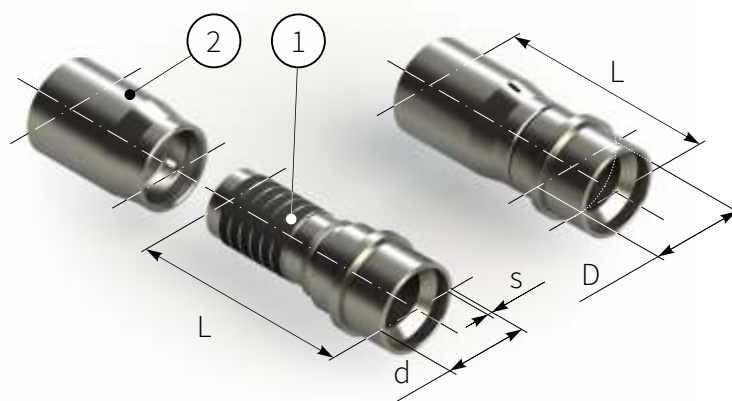
Фитинг обжимной KORDFLEX под сварку 110 ТУ ВУ 390353931.035-2020

1 шт.

2.3. Муфта равнопроходная

Изделие используется для соединения двух труб КОРДФЛЕКС одинакового сечения.

Состав комплекта:

1. муфта равнопроходная (1 шт);
2. гильза обжимная (2 шт).

Материал изготовления муфты:

- а) антикоррозионные марки стали.

Муфта равнопроходная поставляется **без гильз**.
Гильзы указываются в спецификации отдельными позициями.



Таблица 2.3. Характеристики муфт равнопроходных

Поз	Типоразмер	D, мм	L, мм	Масса*, кг
1	50	60	250	1,49 (2,17)
2	63	76	280	2,56 (3,48)
3	75	95	310	3,85 (4,75)
4	90	108	348	6,15 (7,41)
5	110	127	365	8,58 (11,20)
6	125	146	432	10,26 (13,88)
7	140	159	434	10,80 (14,94)
8	160	178	434	14,27 (19,01)

* В скобках указана масса изделия в комплекте с гильзами обжимными.

Пример условного обозначения:

Муфта обжимная KORDFLEX 110 нерж. без гильз ТУ BY 390353931.035-2020

1 шт.

Гильза обжимная KORDFLEX 110 нерж. ТУ BY 390353931.035-2020

2 шт.

2.4. Муфта редукционная

Изделие используется для соединения двух труб КОРДФЛЕКС различного сечения.

Состав комплекта:

1. муфта редукционная (1 шт);
2. гильза обжимная (2 шт).

Материал изготовления муфты:

- а) антикоррозионные марки стали.

Муфта редукционная поставляется без гильз.

Гильзы указываются в спецификации отдельными позициями.



Таблица 2.4. Характеристики муфт редукционных

Поз	Типоразмер	D, мм	L, мм	Масса*, кг
1	63/50	76	265	2,03 (2,83)
2	75/63	95	295	3,21 (4,12)
3	90/75	108	330	5,00 (6,08)
4	110/90	127	358	7,36 (9,30)
5	125/110	146	392	9,42 (12,54)
6	140/125	159	428	10,53 (14,41)
7	160/140	178	434	12,54 (16,98)

* В скобках указана масса изделия в комплекте с гильзами обжимными.

Пример условного обозначения:

Муфта обжимная KORDFLEX редуци. 110 /90 нерж. без гильз ТУ ВУ 390353931.035-2020

1 шт.

Гильза обжимная KORDFLEX 110 нерж. ТУ ВУ 390353931.035-2020

1 шт.

Гильза обжимная KORDFLEX 90 нерж. ТУ ВУ 390353931.035-2020

1 шт.

2.5. Отвод 90 град

Изделие используется для изменения направления трубопровода на 90 градусов без изменения сечения трубопровода.

Состав комплекта:

1. отвод 90 град (1 шт);
2. гильза обжимная (2 шт).

Материал изготовления:

- а) антикоррозионные марки стали.

Отвод 90 град поставляется без гильз.

Гильзы указываются в спецификации отдельными позициями.



Таблица 2.5. Характеристики отводов 90 град

Поз	Типоразмер	L, мм	R, мм	Масса*, кг
1	50	240	60	2,30 (2,98)
2	63	270	75	3,52 (4,44)
3	75	310	100	5,90 (6,80)
4	90	350	120	8,56 (9,82)
5	110	390	150	11,96 (14,58)
6	125	457	190	18,30 (21,92)
7	140	463	190	15,86 (20,00)
8	160	498	225	23,74 (28,48)

* В скобках указана масса изделия в комплекте с гильзами обжимными.

Пример условного обозначения:

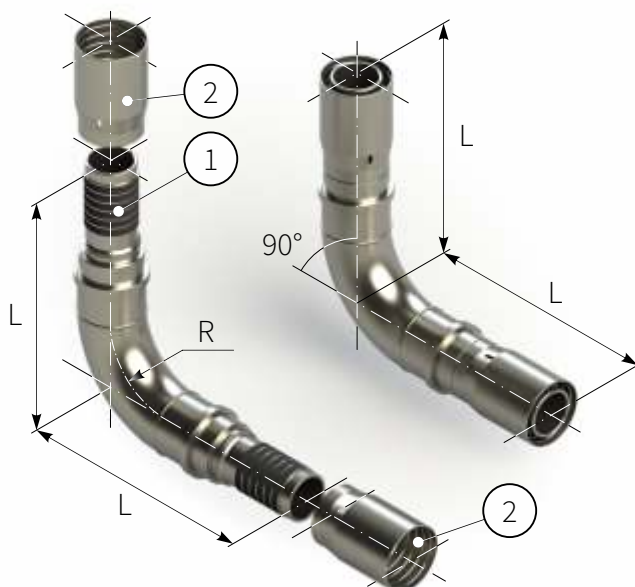
Отвод обжимной KORDFLEX 90гр. 110 нерж. без гильз ТУ ВУ 390353931.035-2020

1 шт.

Гильза обжимная KORDFLEX 110 нерж. ТУ ВУ 390353931.035-2020

2 шт.

2.6. Тройник

Изделие используется для ответвления трубопровода на 90 градусов.

Состав комплекта:

1. тройник (1 шт);
2. гильза обжимная (3 шт).

Материал изготовления:

- а) антикоррозионные марки стали.

Тройник обжимной поставляется **без гильз**.
Гильзы указываются в спецификации
отдельными позициями.



Таблица 2.6-1. Тройники

OD1	OD3	OD2								
		50	63	75	90	110	125	140	160	
50	50	Поз. 1								
63	50	Поз. 2	Поз. 3							
75	63	Поз. 4	Поз. 5							
	75	Поз. 6	Поз. 7	Поз. 8						
90	75	Поз. 9	Поз. 10	Поз. 11						
	90	Поз. 12	Поз. 13	Поз. 14	Поз. 15					
110	90	Поз. 16	Поз. 17	Поз. 18	Поз. 19					
	110	Поз. 20	Поз. 21	Поз. 22	Поз. 23	Поз. 24				
125	110	Поз. 25	Поз. 26	Поз. 27	Поз. 28	Поз. 29				
	125	Поз. 30	Поз. 31	Поз. 32	Поз. 33	Поз. 34	Поз. 35			
140	125	Поз. 36	Поз. 37	Поз. 38	Поз. 39	Поз. 40	Поз. 41			
	140	Поз. 42	Поз. 43	Поз. 44	Поз. 45	Поз. 46	Поз. 47	Поз. 48		
160	140	Поз. 49	Поз. 50	Поз. 51	Поз. 52	Поз. 53	Поз. 54	Поз. 55		
	160	Поз. 56	Поз. 57	Поз. 58	Поз. 59	Поз. 60	Поз. 61	Поз. 62	Поз. 63	
		Поз. 64	Поз. 65	Поз. 66	Поз. 67	Поз. 68	Поз. 69	Поз. 70	Поз. 71	

Указана ссылка на позицию изделия в таблице 2.6-2.

Таблица 2.6-2. Характеристики тройников

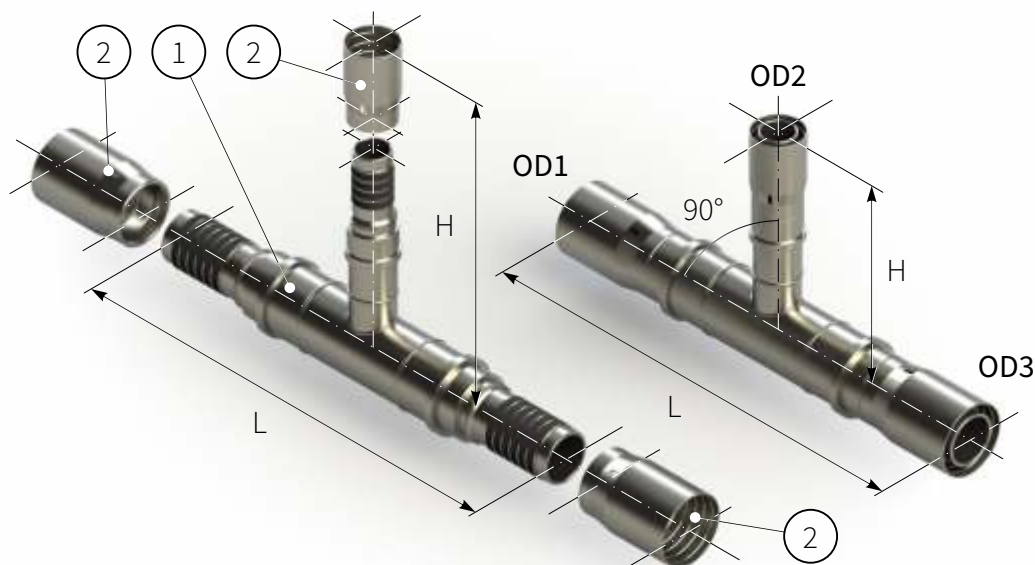
Поз	Типоразмер	L, мм	H, мм	Масса*, кг	Поз	Типоразмер	L, мм	H, мм	Масса*, кг
1	50-50-50	480	240	3,53 (4,55)	38	125-75-125	724	305	16,62 (20,69)
2	63-50-50	505	247	4,38 (5,52)	39	125-90-125	724	328	19,15 (23,40)
3	63-50-63	505	260	5,08 (6,34)	40	125-110-125	724	338	20,74 (25,67)
4	63-63-50	520	247	4,93 (6,19)	41	125-125-125	724	362	22,11 (27,54)
5	63-63-63	520	260	5,63 (7,01)	42	140-50-125	750	285	16,82 (21,04)
6	75-50-63	545	253	6,06 (7,31)	43	140-63-125	750	298	17,52 (21,86)
7	75-63-63	545	266	6,77 (8,14)	44	140-75-125	750	312	17,52 (21,85)
8	75-75-63	545	280	6,77 (8,13)	45	140-90-110	750	335	20,06 (24,57)
9	75-50-75	560	253	6,88 (8,12)	46	140-110-125	750	345	21,64 (26,83)
10	75-63-75	560	266	7,59 (8,95)	47	140-125-125	750	369	23,01 (28,70)
11	75-75-75	560	280	7,59 (8,94)	48	140-140-125	750	378	23,67 (29,62)
12	90-50-75	600	260	8,77 (10,19)	49	140-50-140	756	285	17,22 (21,70)
13	90-63-75	600	273	9,47 (11,01)	50	140-63-140	756	298	17,92 (22,52)
14	90-75-75	600	287	9,47 (11,00)	51	140-75-140	756	312	17,92 (22,51)
15	90-90-75	600	310	12,01 (13,72)	52	140-90-140	756	335	20,46 (25,23)
16	90-50-90	620	260	10,00 (11,60)	53	140-110-140	756	345	22,04 (27,49)
17	90-63-90	620	273	10,70 (12,42)	54	140-125-140	756	369	23,41 (29,36)
18	90-75-90	620	287	10,70 (12,41)	55	140-140-140	756	378	24,07 (30,28)
19	90-90-90	620	310	13,24 (15,13)	56	160-50-140	786	295	20,31 (25,09)
20	110-50-90	650	270	11,90 (14,18)	57	160-63-140	786	308	21,02 (25,92)
21	110-63-90	650	283	12,60 (15,00)	58	160-75-140	786	322	21,02 (25,91)
22	110-75-90	650	297	12,60 (14,99)	59	160-90-140	786	345	23,55 (28,62)
23	110-90-90	650	320	15,13 (17,70)	60	160-110-140	786	355	25,13 (30,88)
24	110-110-90	650	330	16,72 (19,97)	61	160-125-140	786	379	26,51 (32,76)
25	110-50-110	660	270	13,17 (16,13)	62	160-140-140	786	388	27,16 (33,67)
26	110-63-110	660	283	13,87 (16,95)	63	160-160-140	786	393	29,66 (36,47)
27	110-75-110	660	297	13,87 (16,94)	64	160-50-160	786	395	22,22 (27,30)
28	110-90-110	660	320	16,40 (19,65)	65	160-63-160	786	308	22,93 (28,13)
29	110-110-110	660	330	17,99 (21,92)	66	160-75-160	786	322	22,93 (28,12)
30	125-50-110	697	278	14,83 (18,29)	67	160-90-160	786	345	25,46 (30,83)
31	125-63-110	697	291	15,53 (19,11)	68	160-110-160	786	355	27,04 (33,09)
32	125-75-110	697	305	15,53 (19,10)	69	160-125-160	786	379	28,42 (34,97)
33	125-90-110	697	328	18,06 (21,81)	70	160-140-160	786	388	29,07 (35,88)
34	125-110-110	697	338	19,65 (24,08)	71	160-160-160	786	393	31,57 (38,68)
35	125-125-110	697	362	21,02 (25,95)					
36	125-50-125	724	278	15,83 (19,88)					
37	125-63-125	724	291	16,62 (20,70)					

* В скобках указана масса изделия в комплекте с гильзами обжимными.

Пример условного обозначения:

Отвод обжимной KORDFLEX редуци. 110/90/90 нерж. без гильз ТУ ВУ 390353931.035-2020

1 шт.

Гильза обжимная KORDFLEX 110 нерж. ТУ ВУ 390353931.035-2020

1 шт.

Гильза обжимная KORDFLEX 90 нерж. ТУ ВУ 390353931.035-2020

2 шт.

3. Теплоизолированные соединительные элементы

Теплоизолированные соединительные элементы изготавливаются в виде многослойной конструкции «труба в трубе», в которой в качестве теплоизоляции используется монолитный жесткий пенополиуретан заливочного типа, а в качестве гидроизоляционного покрытия — полиэтиленовая труба-оболочка.

На торцах теплоизолированных соединительных элементов расположены узлы для присоединения полимерной напорной трубы.

3.1. Отвод 90 град теплоизолированный

Изделие используется для поворота трубопровода под углом 90 градусов.

Состав комплекта:

1. отвод 90 град теплоизолированный (1 шт);
2. гильза обжимная (2 шт).

Напорная труба: антикоррозионные марки стали.

Теплоизоляция: пенополиуретан.

Защитная оболочка: полиэтилен.

Отвод 90 град теплоизолированный поставляется в комплекте с гильзами.



Таблица 3.1. Характеристики теплоизолированных отводов 90 град

Поз	Типоразмер, d/D	L, мм	Масса*, кг
1	50/110	680	7,76 (8,44)
2	63/110	695	9,32 (10,24)
3	75/125	710	14,72 (15,62)
4	90/140	730	19,02 (20,28)
5	110/160	740	22,92 (25,54)
6	125/180	767	30,36 (33,98)
7	140/200	773	33,68 (37,82)
8	160/225	773	42,22 (46,96)

* В скобках указана масса изделия в комплекте с гильзами обжимными.

Пример условного обозначения:

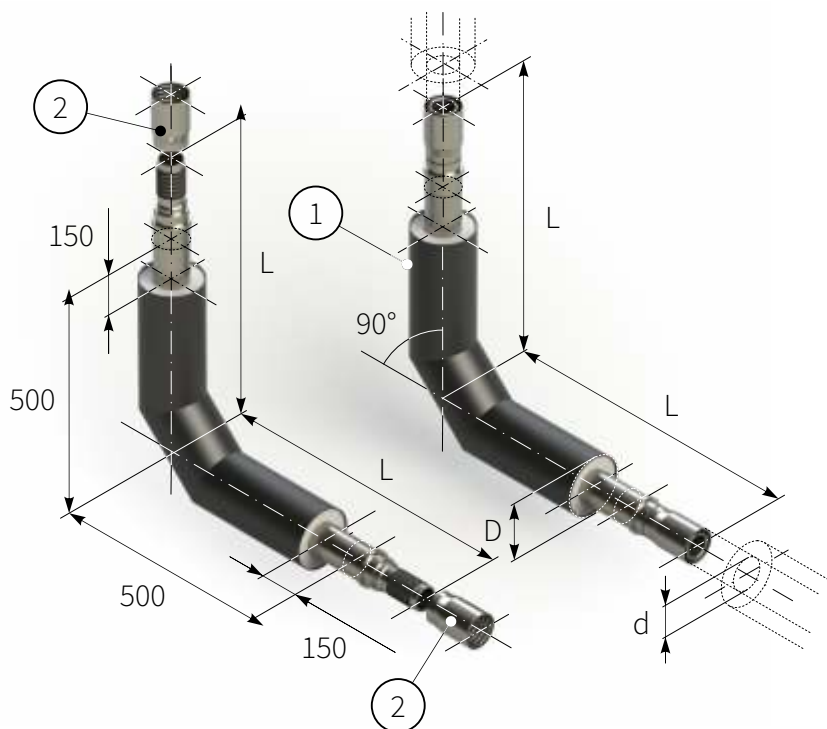
ГПИ-отвод обжимной KORDFLEX 110/160 нерж.

1 шт.

4. Комплектующие изделия и материалы

Комплектующие изделия и материалы для ГПИ-труб КОРДФЛЕКС аналогичны комплектующим изделиям и материалам для ГПИ-труб ИЗОПРОФЛЕКС-115А.

Для получения информации о комплектующих см. каталог ИЗОПРОФЛЕКС раздел 4 "Комплектующие изделия и материалы".



ЗАО "Завод полимерных труб"
212008, Могилевская область, г.Могилев,
4-й пер.Мечникова, д.17Б
www.zpt.by